



広範囲外径専用定寸測定ヘッド Σ-Dゲージ

変種、変量、高精度加工において、安定した性能を発揮します。



ガイド付きボアゲージ BG-100ゲージ

変種、変量に対応（ガイド交換可）。アルミワークの傷防止のため、リトラクト機構をオプション対応。



汎用測定ヘッド 「Ⅲ」ゲージ

高精度の十字支点機構により、「Ⅱ」のサイズでリトラクト量を拡大。



タッチロケータ TL-01

NC 研削盤やマシニングセンタなどの工具及びワーク検知に対応。

多品種混合ライン向け高精度

多品種混合ラインに搭載される定寸装置は、異なる測定径の加工物に対して段替え作業が要らないよう広範囲対応の測定ヘッドが採用されます。

この多品種混合ラインにおいて、「さらに高精度でさらに安定した測定ヘッドを」というお客様のご要望にお応えするのが、デジタルスケールを内蔵した「パルコムΣ-D」です。さらに、測定力を高めた定寸専用の測定ヘッド「Σ-Dゲージ」もラインナップし、温度変化など条件の厳しい多品種混合ラインでも安定した精度を保ちます。

Σ-Dゲージ

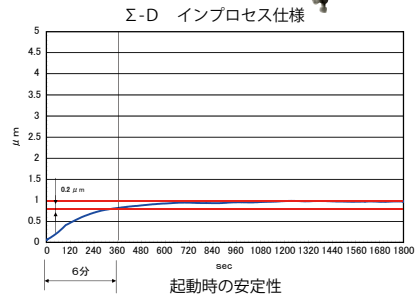

ガイド付きボアゲージで段替え作業時間の短縮

旋盤加工後の測定では、ワーク挿入時の位置を決めるためのガイドが付いたボアゲージが使用されます。

段替えの際に行うガイド交換には、これまで熟練の経験が必要とされ、一般的に難しい作業とされていました。新しいガイド付きボアゲージ「BG-100ゲージ」は、測定径変更時に使われる交換部品を基準面に突き当てて固定する方式を採用することで、このガイド交換時間を大幅に短縮しました。また、アルミワークなどに測定子の挿入痕を残さないリトラクト機能付きもご用意しています。

BG-100ゲージ

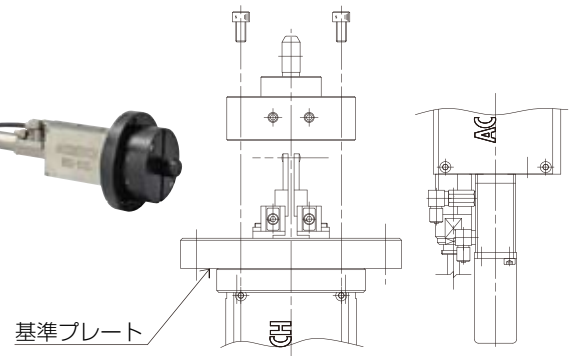

基準プレート

ガイド交換

リトラクト機能

工具交換、ワークセット時の作業効率UP

工具交換及びワークセットなどの段取り替え作業は、熟練した作業者でも時間の掛かる作業で、人為的なミスも発生する可能性が有ります。

タッチロケータTL-01は、NC研削盤、NC旋盤やマシニングセンタなどの工具検知及び、ワークセットアップなどのアプリケーションに適したコンパクトなタッチプローブで、段取り時間の削減、機械の稼働時間の改善及び、ワークの加工精度の向上に有効な製品です。

タッチロケータ TL-01



■測定方向はXY平面全周（スタイラスに直角な方法）に加えZ軸方向（スタイラス軸方向）も可能

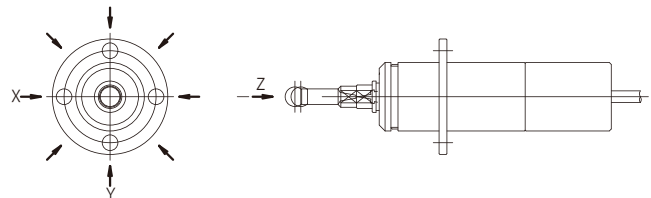

TL-01

●本体寸法図

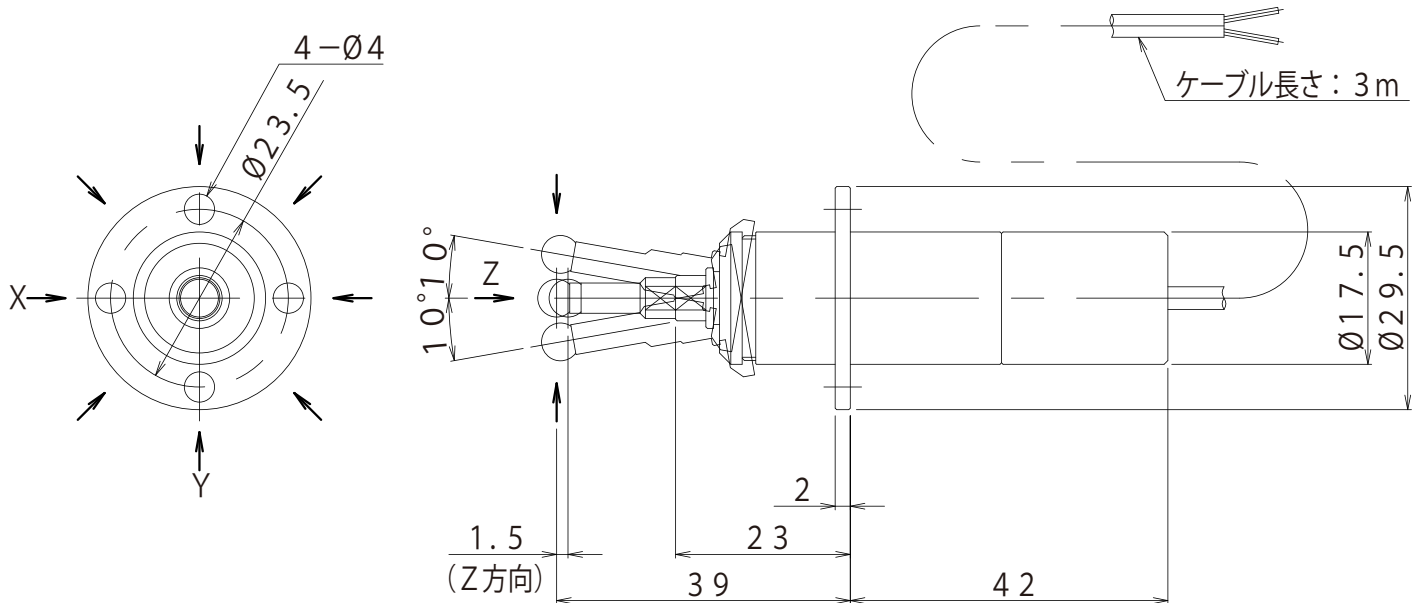

型式	TL-01
商品コード	0950551
検知方向	XY方向 (全周) / Z方向
繰り返し精度 ※1	1 μ m 以下
接触力 ※2	XY方向: 2.5N / Z方向: 15N
オーバーストローク	XY方向: 6mm / Z方向: 1.5mm
接点仕様	NC (ノーマルクローズ)
	容量: DC24V 推奨 10mA (max20mA)
ケーブル仕様	Φ 4 × 3m
防水規格	IEC IP67
質量	約 0.1 kg

※1 繰り返し精度は、600mm/min 以下の速度で同一方向より検知させた時の 2σ

※2 XY 方向接触力は取付フランジ～スタイラス先端までの寸法が 39mm の時