

3. 自動車ディファレンシャル関係測定機

キャリア

キャリアアライメント測定機

本装置はキャリアの穴寸法、穴寸法から端面までの距離を測定する自動機です。

この情報はディファレンシャルの組立のシム選択のために必要で ID により情報書き込んで後工程に搬出します。

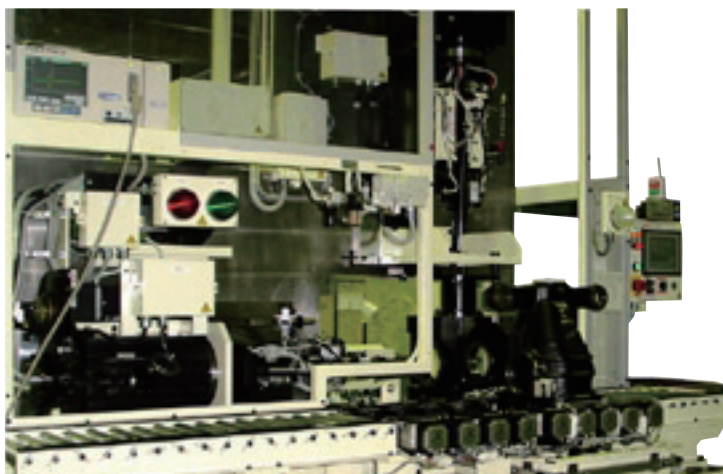
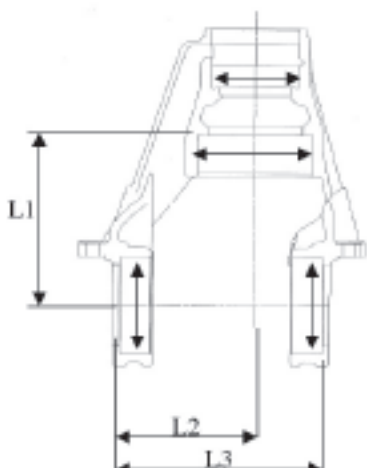

デフケース、ドライブピニオン

デフケース、ドライブピニオン組幅測定機

本装置はデフケース、ドライブピニオンにベアリングが組まれた状態で高さ関係の寸法を、加圧、ならし回転した状態で測定する装置です。

この情報はディファレンシャルの組立のシム選択のために必要で ID により情報書き込んで後工程に搬出します。

